

HF-MatchboxRED für PL/TL Lampen

HF-M RED 114 SH TL/TL5 230-240V

HF-Matchbox Red (Warmstart) ist ein elektronisches Vorschaltgerät, das Beleuchtungsdesignern völlig neue gestalterische Möglichkeiten eröffnet. Die Vorteile der elektronischen Vorschaltgeräte für Kompaktleuchtstofflampen lassen sich dadurch in immer mehr Anwendungsbereichen einschließlich Lichtregelungssystemen nutzen.

Produkt Daten

Allgemeine Eigenschaften	
Lampentyp	TL/TL5/PL-C/S
Lampenzahl	1 piece/unit
Anzahl Produkte für MCB (16 A Typ B) (Nom)	101
Automatischer Neustart	Ja

Elektrische Kenndaten	
Eingangsspannung	230 bis 240 V
Eingangsfrequenz	50 bis 60 Hz
Leistungsfaktor, 100 % Last (Nom)	0.64
Zündzeit (max.)	1.55 s
Leistung mit Netzspannung (AC)	-8%+6%
Sicherheit mit Netzspannung (AC)	-10%+10%
Verlustleistung (Nom)	2.9 W

Verdrahtung	
Typ Anschlussklemme Eingang	Insert
Farbe der Eingangsklemmen	Blue
Farbe der Ausgangsklemmen	Grey

Anschlussklemme sekundär	Insert
Leitungslänge Hot Wire	0.75 m
Abisolierlänge	8.0-9.0 mm
Leitungsquerschnitt primär	0.50-1.50 mm ²
Leitungsquerschnitt sekundär	0.50-1.50 mm ²

Systemeigenschaften	
Spezifizierte Lampenleistung des Vorschaltgeräts	14 W
Lampen-Nennleistung für TL5	14 W
Systemleistung für TL5	16 W
Lampenleistung für TL5	13.1 W
Energieverlust für TL5	2.9 W
Energieverlust für PL-C	10.6 W
Lampen-Nennleistung für PL-C	14 W
Energieverlust für PL-C	1.7 W
Lampenleistung für PL-C	8.9 W

Temperaturkenndaten	
Umgebungstemperatur (max.)	50 °C

HF-MatchboxRED für PL/TL Lampen

Umgebungstemperatur (min.)	-25 °C
Maximum T-Gehäuse (max.)	80 °C
Mechanische Kenndaten	
Gehäuse	SH
Notlicht	
Batteriespannung Lampenzündung	190-254 V
Zulassungen und Anwendungseigenschaften	
Zeichen & Zertifikate	CE ENEC Zertifikat

Produktdaten	
Gesamt-Produktcode	871150093140530
Bestell-Produktname	HF-M RED 114 SH TL/TL5/PL-C/S 230-240V
EAN/UPC - Produkt	8711500931405
Bestellcode	93140530
Anzahl pro Verpackung	1
Anzahl pro Umverpackung	50
Material-Nr. (12NC)	913700423266
Nettogewicht (Einzelteil)	0.034 kg

Abmessungsskizzen

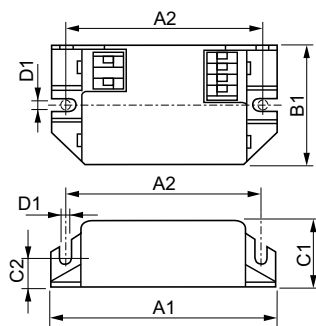

Product	D1	C1	C2	A1	A2	B1
HF-M RED 114 SH TL/TL5/PL-C/S 230-240V	4.2 mm	22.0 mm	10.0 mm	80.0 mm	70.0 mm	40.0 mm

HF-M RED 114 SH TL/TL5/PL-C/S 230-240V

