

1 Ch LED Booster/Dimmer

Datenblatt Control Gear

LED Vorschaltgerät betreibbar als
PWM-Booster oder Dimmer mit
0-10V Steuereingang

Art. Nr. 86459838

1 Ch LED Booster/Dimmer Control Gear

Überblick

- 1 Kanal LED Dimmer
 - Ermöglicht die Ansteuerung von Konstantspannungs-LED-Modulen
 - Ansteuersignale: PWM (50Hz-1kHz), 100kOhm Potentiometer, 0-10V Steuergeräte (aktiv und passiv)
 - logarithmische Dimmkennlinie
 - Analogeingang: Anschluss eines 100kOhm Potentiometers oder eines 0-10V Steuergeräts (aktiv oder passiv),
- Umwandlung des Steuersignals in ein entsprechendes PWM-Ausgangssignal
 - PWM-Ansteuerung ausgelegt für Verwendung von LED-Dimmern mit gemeinsamen Pluspol
 - Versorgungsspannung 12V-48V DC
 - Der maximale Anschlussstrom darf 16A nicht überschreiten
 - geeignet für Leuchteinbau und Deckeneinwurf

Spezifikation, Kenndaten

Typ	1Ch LED Booster Dimmer
Artikelnummer	86459838
Elektrische Daten:	
Versorgung	12VDC-48VDC
Maximaler Anschlussstrom I _{inmax}	16A
Steuereingang	PWM (50Hz-1kHz) 100kOhm Potentiometer 0-10V aktiv/passiv
Technische Daten:	
Umgebungstemperatur	-20°C bis +50°C
Erwartete Lebensdauer (bei T _c ≤65°C)	>50000h
Schutzart	IP20
Max. Leitungsquerschnitt	2.5 mm ²
Abmessungen (LxBxH)	120x30x22 mm
Gehäuse/Montage	Deckeneinwurf

EMPFEHLUNG: Bei der Installation sollte darauf geachtet werden, die Leitungs-längen zwischen DC Power Supply und LED-Dimmer sowie zwischen LED-Dimmer und LED-Leuchten (LED-Strings) so kurz wie möglich zu halten um Einflüsse von Spannungsabfällen zu minimieren.

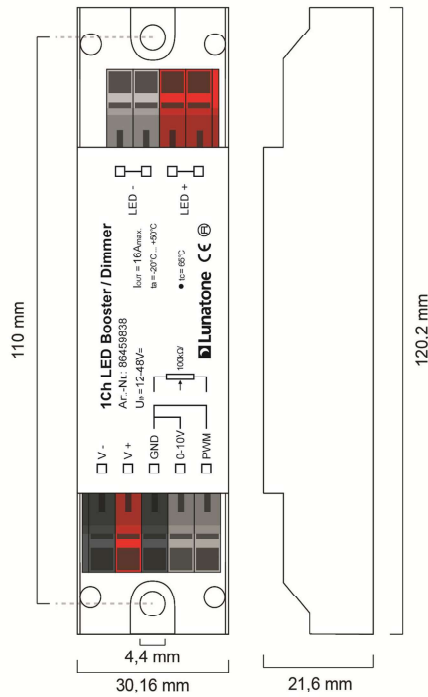

Geometrie

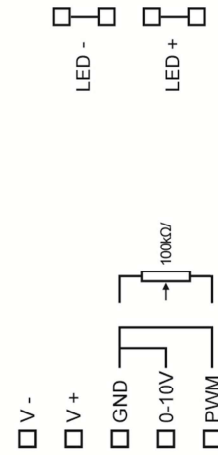

Anschlussdiagramm

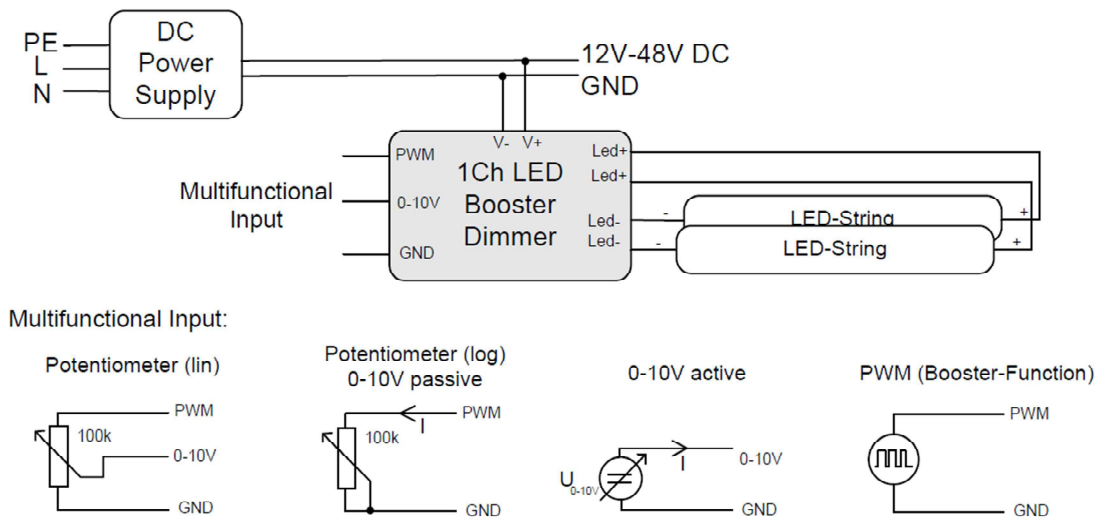

Beschaltungsvarianten

Anwendungsbeispiel: PWM-Booster für RGB-CV Dimmer (gemeinsamer Pluspol)

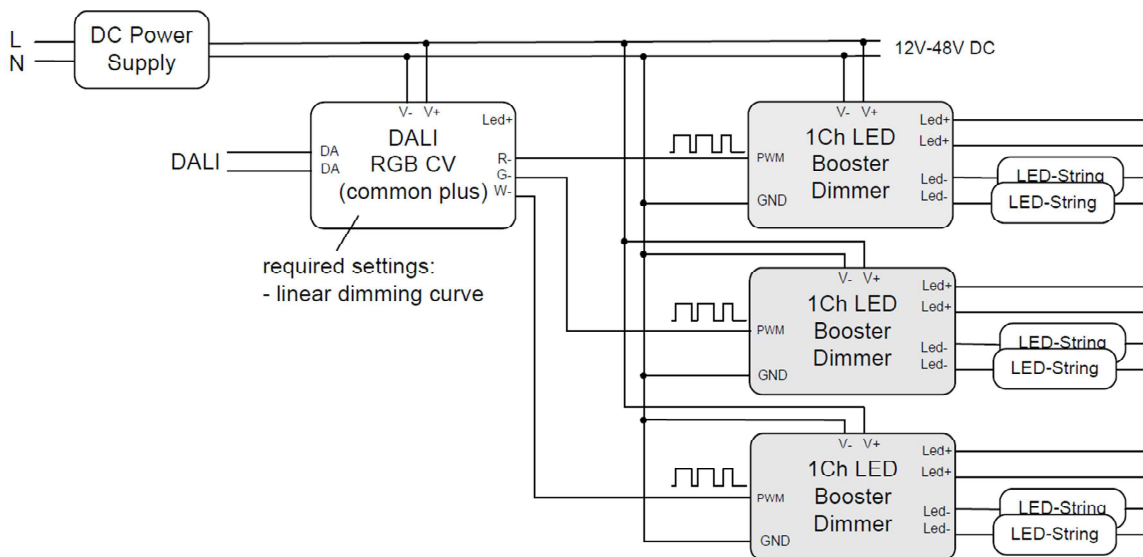

Anwendungsbeispiel: PWM-Booster für DALI PWM

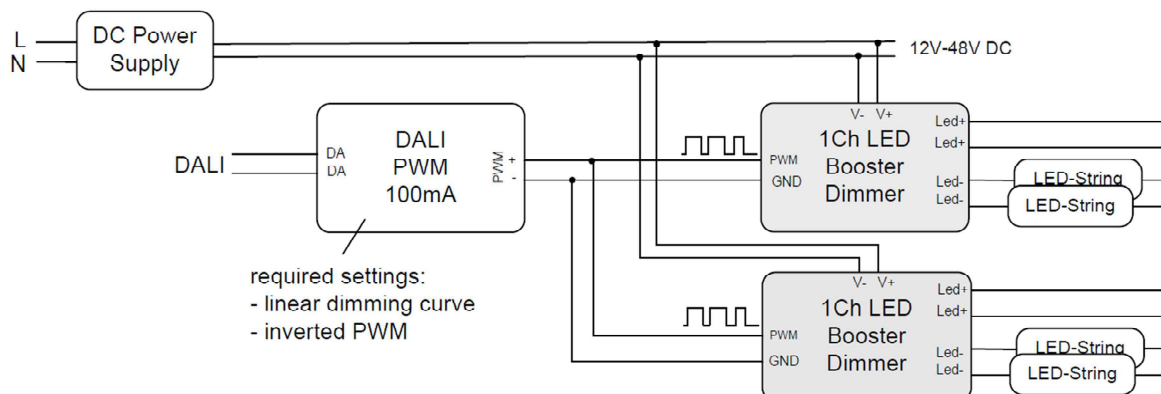

command sequence for switching dimming curve of a DT6 LED-dimmer to linear:

Type	Hex Data	Address	Command
DALI16 Special	C106	*	ENABLE DEVICE TYPE 6
DALI16 AppExt	D6 03EE	A1	QUERY DIMMING CURVE
DALI8 Answer	00		= 0 (0x00)
DALI16 Special	A301	*	DATA TRANSFER REGISTER= 1 (0x01)
DALI16 Special	C106	*	ENABLE DEVICE TYPE 6
DALI16 AppExt	D6 03E3	A1	SELECT DIMMING CURVE
DALI16 AppExt	D6 03E3	A1	SELECT DIMMING CURVE
DALI16 Special	C106	*	ENABLE DEVICE TYPE 6
DALI16 AppExt	D6 03EE	A1	QUERY DIMMING CURVE
DALI8 Answer	01		= 1 (0x01)

Bestellinformation

Art.Nr. 89459838: 1Ch LED Booster/Dimmer LED-Dimmer zur Ansteuerung von CV-LED-Modulen, multifunktionaler 0-10V Eingang, PWM-Booster-Funktion, 12V-48VDC, 16Amax.

Weiterführende Informationen und Zubehör

DALI-Cockpit – kostenlose Konfigurationssoftware für DALI-Systeme

<http://lunatone.at/de/dali-systeme/software/>

DALI-Produkte von Lunatone

<http://www.lunatone.at/de/>

Lunatone Datenblätter und Manuals

<http://lunatone.at/de/downloads/>

Kontakt:

Technische Fragen: support@lunatone.com

Anfragen: sales@lunatone.com

www.lunatone.com



Disclaimer

Änderungen vorbehalten. Alle Angaben ohne Gewähr. Das Datenblatt bezieht sich auf den aktuellen Auslieferungszustand

Die Kompatibilität mit anderen Geräten ist vor der Installation zu prüfen