

115 lm/W BASIC LED
WATER-
PROOF CRI 80

8 3800 - 5500

33/48 WATT LUMEN

4000 K

BASIC LED WATERPROOF LUMINAIRE

MONTAGEANLEITUNG

MOUNTING INSTRUCTIONS

WELÖOM®
BY  WATT24

WWW.WATT24.COM



Sicherheitshinweise

Die Installation darf nur von geschultem Fachpersonal durchgeführt werden, das über entsprechende Ausbildung und Befugnis verfügt.

Lesen Sie die Anleitung vor Montage und Inbetriebnahme.

ACHTUNG! Stromschlaggefahr!

- Montage und Wartung nur bei spannungsfreiem System durchführen!
- Bei unsachgemäßer Montage oder nachträglicher Änderung wird keine Haftung übernommen.
- Die Leuchte Waterproof Luminaire kann **nicht** geöffnet werden.
- Tauschen Sie die Leuchte bei Störungen oder Ausfall des LED-Moduls aus.
- Bitte angemessen entsorgen/recyclen.
- LED-Modul **Risikogruppe 1**

Wichtige Hinweise zu elektronischen Betriebsgeräten (EVG)

Neutralleiter-Trennklemme nur spannungsfrei öffnen und vor dem Wiedereinschalten schließen, da eine Neutralleiterunterbrechung im Drehstromkreis zu Überspannungsschäden der Beleuchtungsanlage führt.

Achten Sie auf die bestimmungsgemäßen Umgebungsbedingungen, unter denen die Leuchte betrieben werden darf. Abweichungen dieser Bedingungen reduzieren die Lebensdauer, im Extremfall droht Frühausfall der Leuchte.

Legen Sie Anschlussleitungen für Steuereingänge dimmbarer EVG (1...10 V, DALI, etc.) 230 V netzspannungsfest aus (Basisisolierung).



Safety instructions

Installation must only be carried out by trained personnel with the appropriate qualification and authorisation.

Read the instructions prior to installation and start-up.

Caution! Risk of electric shock!

- Only carry out installation and maintenance when the system is de-energised!
- We assume no liability in case of improper installation or subsequent alterations.
- The luminaire Waterproof Luminaire **cannot** be opened.
- Replace the luminaire in case of malfunction or failure of the LED module.
- Please make sure to dispose of/ recycle the device properly.
- LED module risk group 1

Important advice regarding electronic ballasts (also known as Electronic Control Gear, ECG)

Only open neutral disconnect terminal when de-energised and close before restarting, as interruption of the neutral conductor in a three-phase circuit will cause overvoltage damage to the lighting system.

Please ensure the proper ambient conditions in which the luminaire may be used. Any deviation from these conditions will reduce the service life; in extreme cases, early failure is possible.

The connection lines for the control inputs of dimmable ECG (1...10 V, DALI, etc.) must be compatible with 230 V mains voltage (basic insulation).

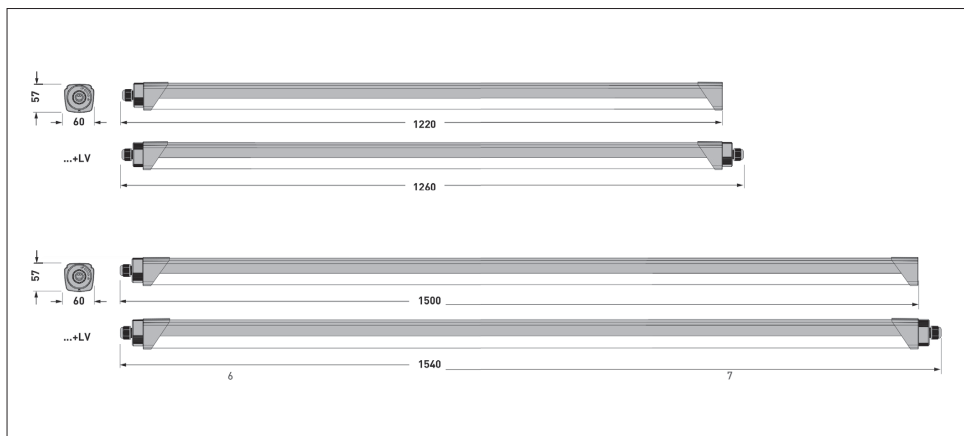

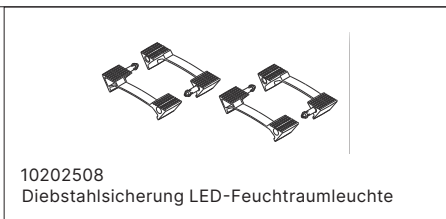
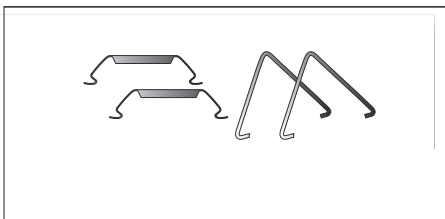

DE

Hinweis

Beabsichtigen Sie eine vertikale Wandmontage, montieren Sie nur Leuchten **ohne** Durchgangsverdrahtung (...+LV)

EN

Please note

Only use luminaires **without** feed-through wiring if you intend to mount the device on the wall vertically. (...+LV)

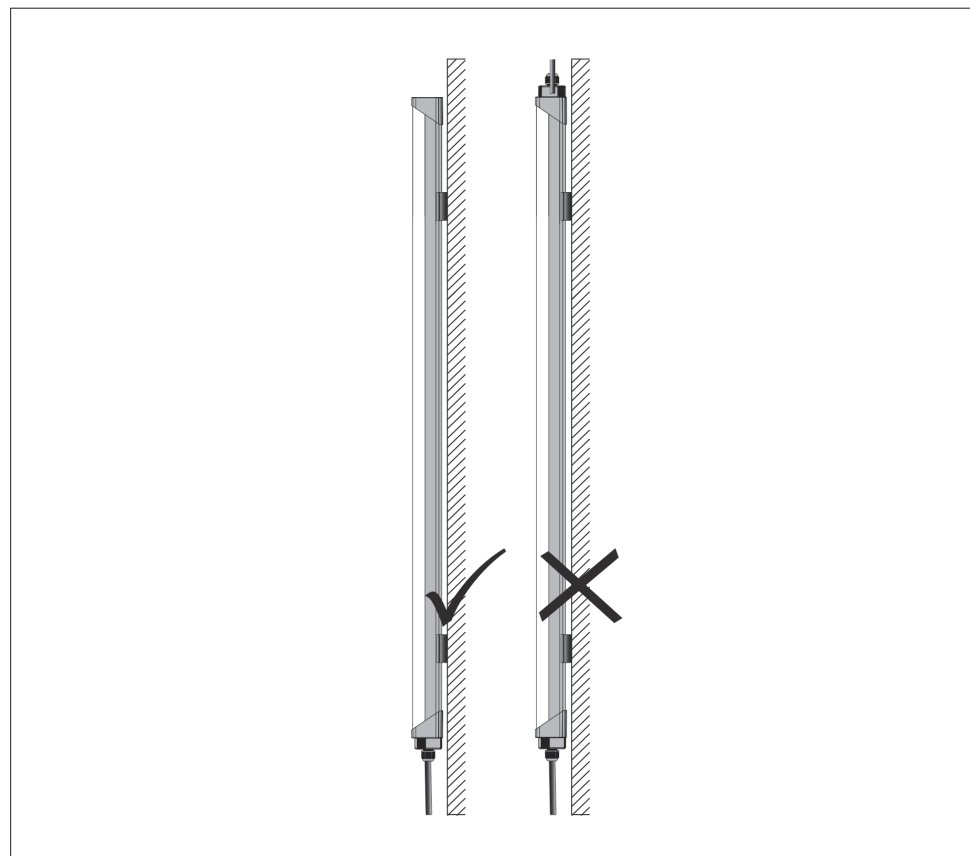
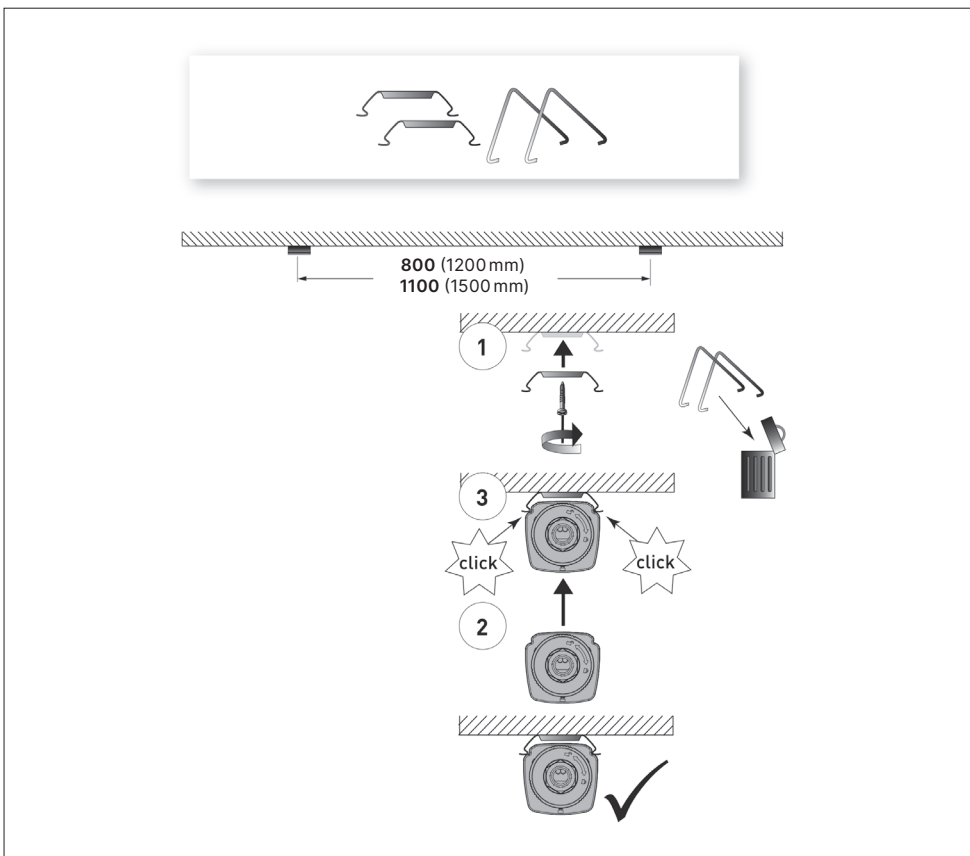

DE

Hinweis

Beabsichtigen Sie eine horizontale Wandmontage muss das Zubehör "10202508 Diebstahlsicherung LED-Feuchtraumleuchte" zwingend montiert werden.

EN

Please note

You will have to install the accessory "10202508 Anti-theft LED waterproof luminaire" if you intend to mount the device on the wall horizontally.

DE

Hinweis

Bei der Auswahl der bauseitigen Befestigungsmittel ist die 5-fache Sicherheit (Leuchtengewicht + Deckenbefestigung) zu beachten.

EN

Please note

When choosing fasteners for attaching the device to the wall or ceiling, you must allow for a fivefold safety margin (weight of the luminaire + ceiling fastening).

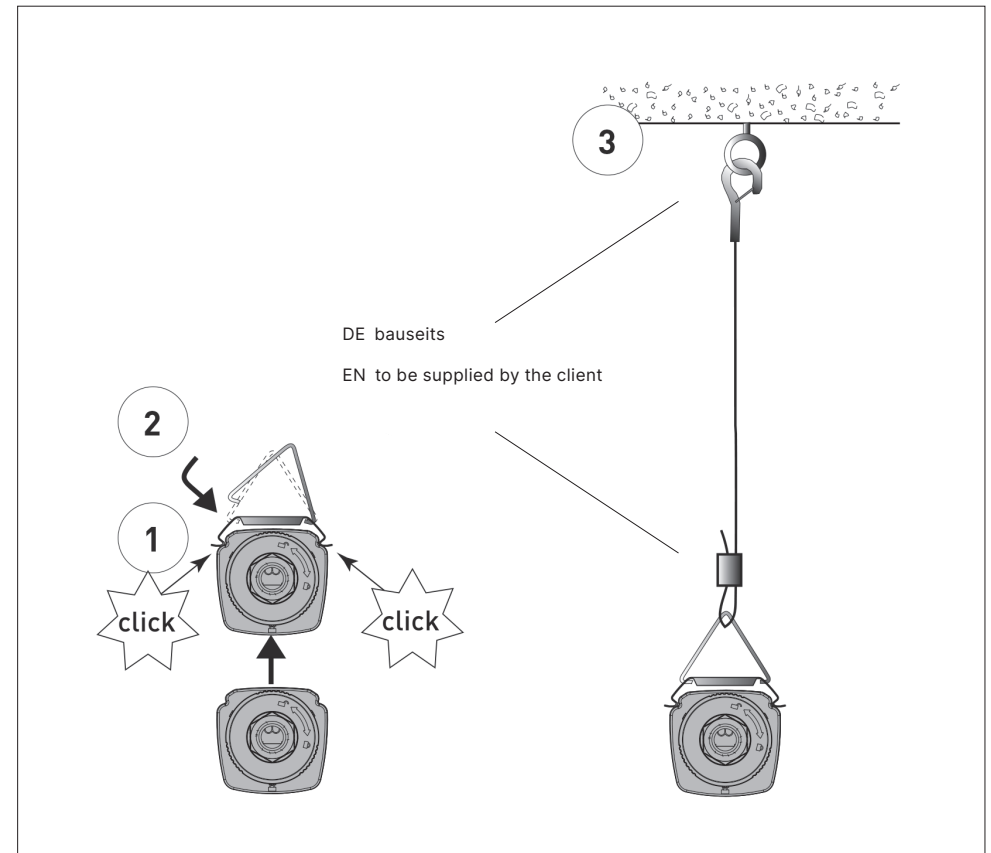
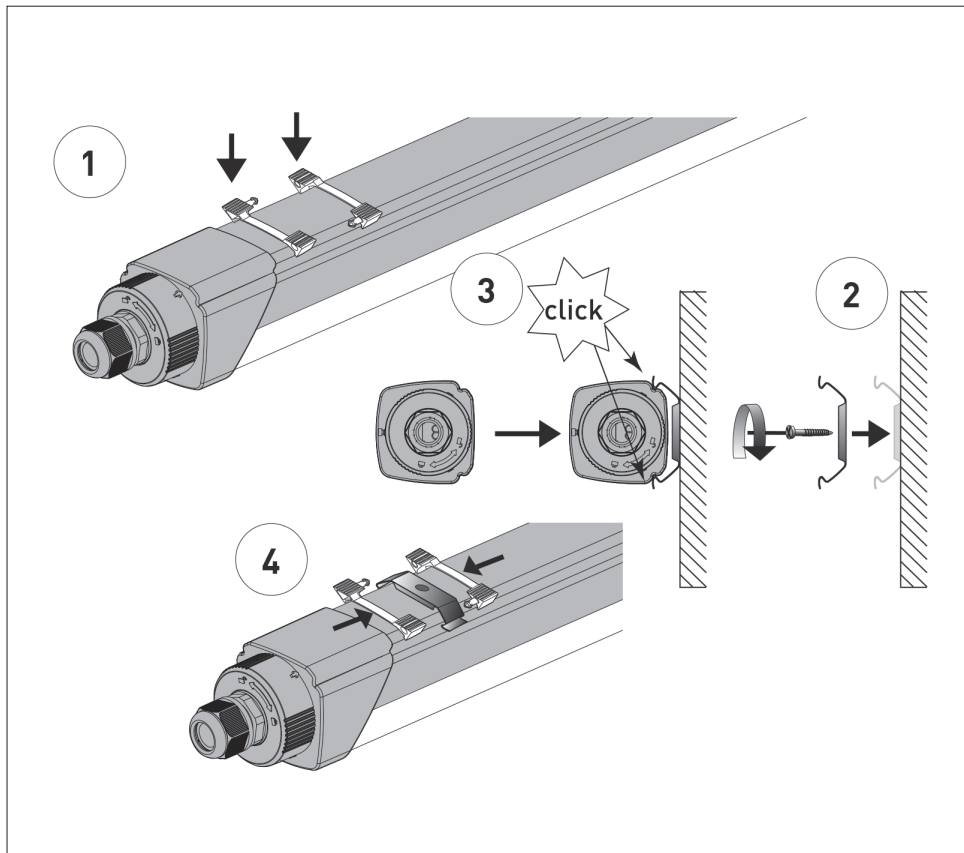

DE
Elektrischer Anschluss

EN
Electrical connection

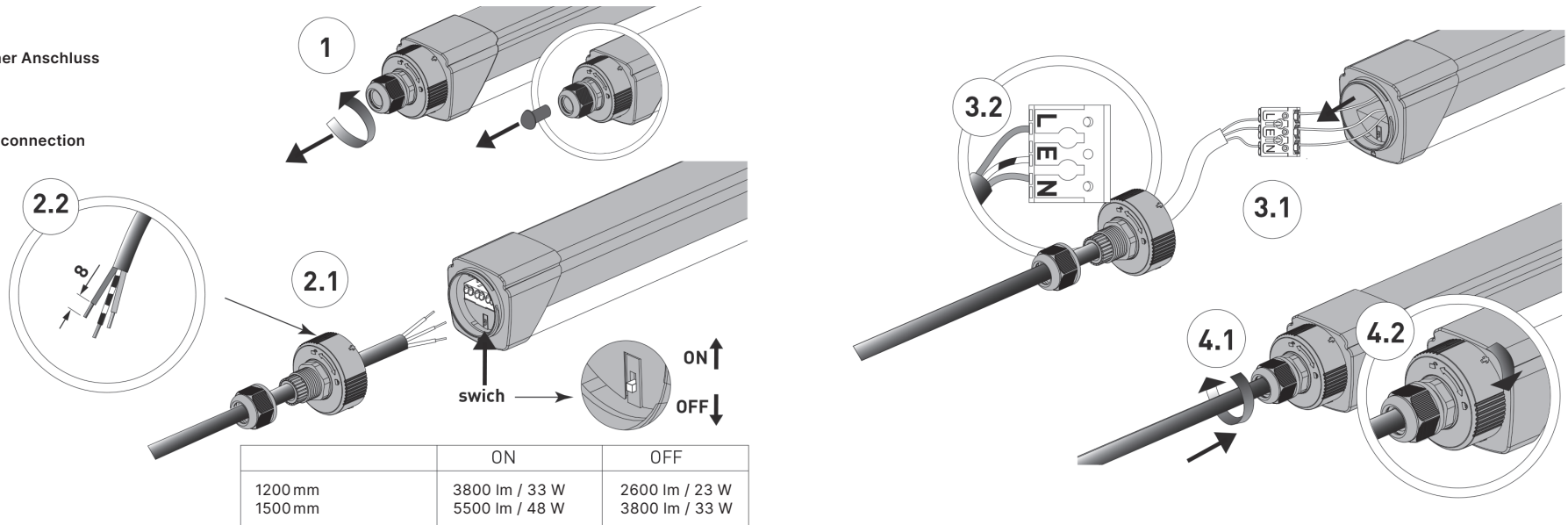

	ON	OFF
1200 mm	3800 lm / 33 W	2600 lm / 23 W
1500 mm	5500 lm / 48 W	3800 lm / 33 W

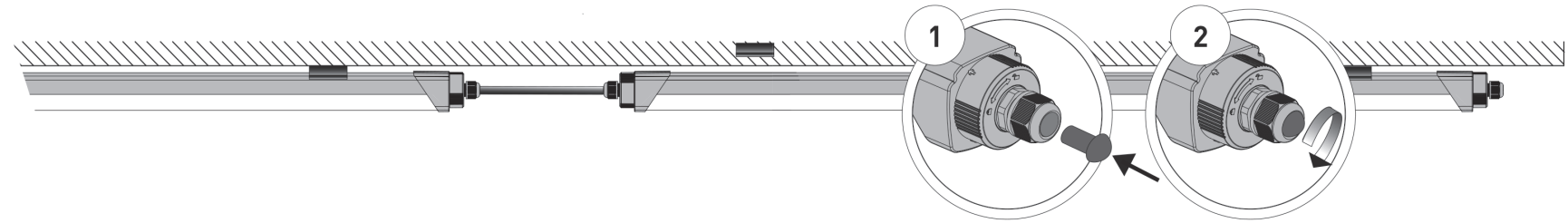
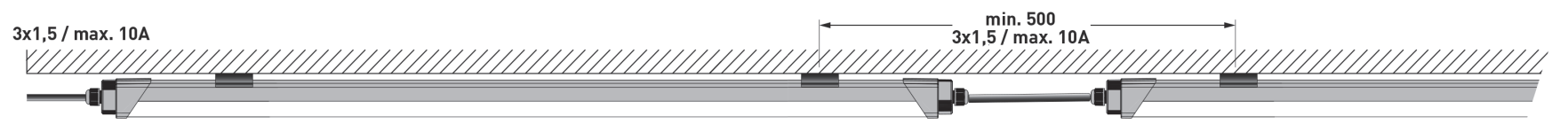
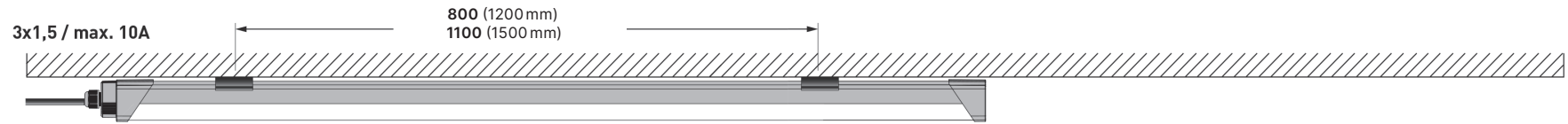

Pflegehinweise

Die Kunststoff-Wannen sollten mit leichter Seifenlösung gereinigt und anschließend mit Antistatikum behandelt werden.

Bewahren Sie diese Anleitung für zukünftige Wartungsarbeiten oder Demontage auf.

Entsorgen Sie die Leuchte bei Beschädigung fachgerecht. Im Zweifel können Sie sich bei der örtlichen Kommunalbehörde oder speziellen Entsorgungsfachbetrieben Auskunft zur fachgerechten Entsorgung holen.

Care instructions

The plastic tray should be cleaned with water containing a small amount of soap before applying an antistatic agent.

Please keep these instructions for future maintenance work or deinstallation.

In case of damage, please dispose of the luminaire properly. If in doubt, please contact your local authority or specialised disposal companies for advice on proper disposal.

watt24 GmbH

Zum Kleifeld 13
59469 Ense
Deutschland

Sie haben ein Problem?

Wir haben einen Montageschritt nicht deutlich genug erklärt?
Ein Zubehörteil fehlt?
Ihr Produkt scheint nicht richtig zu funktionieren?

Bitte geben Sie uns schnellstmöglich Bescheid, wir werden uns unmittelbar um Sie kümmern!

Europaweit kostenlos anrufen:
00800 10 10 10 24

info@watt24.com

Persönlicher Live-Chat online verfügbar:
www.watt24.com

You have a problem?

We have an assembly step not explained clearly enough?
An accessory is missing?
Your product does not seem to function properly?

Please contact us as soon as possible and we will take care of you immediately!

Call Europe-wide free of charge:
00800 10 10 10 24

info@watt24.com

Personal live chat available online:
www.watt24.com

WELÖÖM®
BY ✨WATT24

WWW.WATT24.COM